

Závěs na T-profil posuvný

Popis produktu:

Je vyráběn lisováním válcovaného, pozinkovaného plechu o tloušťce 1.25 mm. Produkt je tvořen ze dvou dílů, kde každý z nich je možné použít samostatně pro jiný druh ukotvení. Složením obou dílů vznikne posuvný závěs pro jednoduché vyrovnání stropu.

Rozsah použití:

Závěs je používán jako kotvicí prvek pro uchycení minerálních, hlavních profilů T do pevné konstrukce budov ve vodorovném systému.

Charakteristika:

Materiál	Válcovaný plech DX51
Povrch	Pozinkovaný – min Z100 (ČSN EN 10327)
Tloušťka	1.25 mm (ČSN EN 10143)
Hořlavost	Třída A1 (EN 14195)
Trvanlivost	Třída B
Nebezpečné látky	NPD



Varianty výrobků:

Kód	Název	Zatížení	Balení	Váha
TMD-5116	Závěs na T-profil posuvný – 55mm	- kN	100 ks	0,0075 kg
TMD-5117	Úhelník 20x23x35mm	- kN	100 ks	0,0100 kg

Skutečná hmotnost výrobku se může lišit v rozsahu +/-5% dle ČSN EN10143

Montáž:

Montáž se provádí uchycením úhelníku otvorem o průměru 6mm do stropní konstrukce pomocí stropního trnu, nebo vrutu FN (rámová hlava) v dřevěné konstrukci. Spodní část závěsu spojíme s úhelníkem překrytím oválných otvorů, sešroubujeme šroubem M5, podložkou, pérovkou a maticí M5. Ze spodní strany závěsu naskvákne „T“ profil.

Balení:

Závěs na T-profil a úhelník je balen po 100 ks v kartonové krabici. Každý rozměr je označen identifikačním štítkem.



Závěs na T-profil posuvný

Skladování:

Produkt je zapotřebí skladovat v suchém a temperovaném prostředí, aby nedocházelo ke kondenzování vody na povrchu produktu.

Technický výkres:

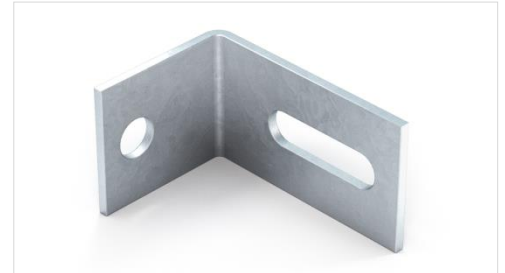

Závěs

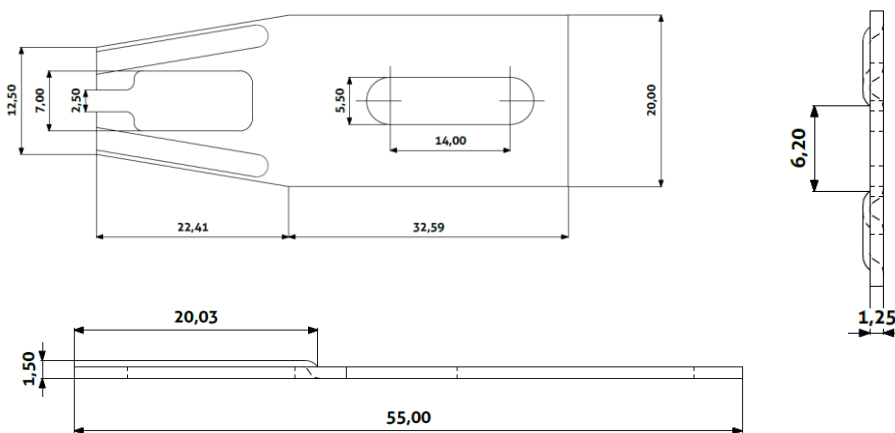

Úhelník

